

对焊机设备
S型、E10型和M10型

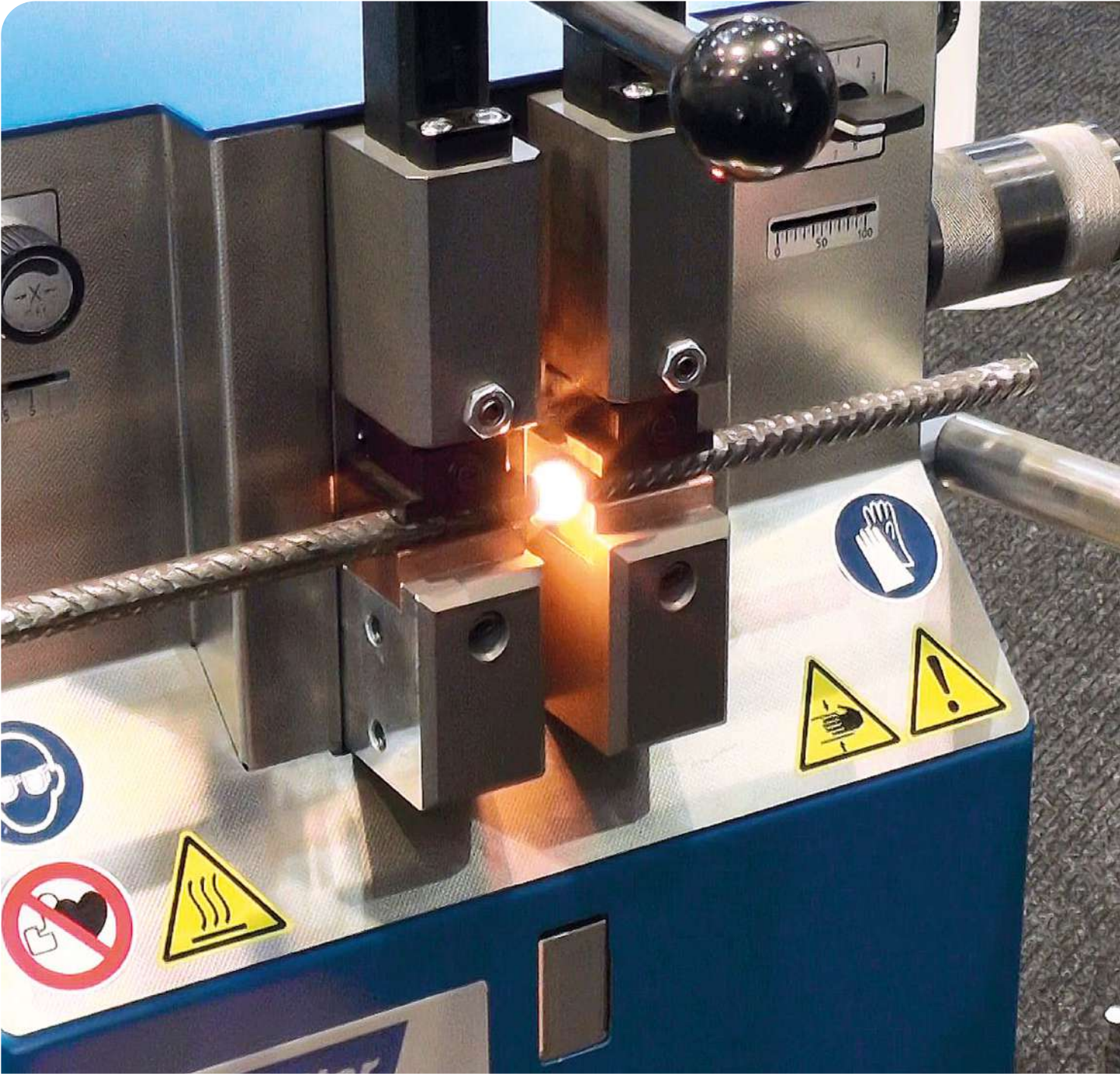

S型-对焊机装置，适用于丝径：0.3 至2.5毫米

S型精线对焊机提供标准机型。有特殊的选择可供选择，以适应特殊要求。

焊接范围

类型		S-1	S-1,5	S-2	S-2,5	SA-1,5	SA-1,8
材料							
铁、钢、镍	Ø毫米	0,3- 1,0	0,5- 1,5	0,7- 2,0	0,8- 2,5	--	--
铜，黄铜，青铜，轻金属	Ø毫米	--	--	--	--	0,5- 1,5	0,7- 1,8

电力数据

类型		S-1	S-1,5	S-2	S-2,5	SA-1,5	SA-1,8
50%占空比功率	千瓦	0,3				0,37	
引信保护慢动作，110伏	A.	10				10	
230伏	A.	10				10	
400伏	A.	10				10	

尺寸和重量

类型		S-1	S-1,5	S-2	S-2,5	SA-1,5	SA-1,8
(无附件)	毫米	200 x 200 x 450					
净重量	公斤	9				11	12

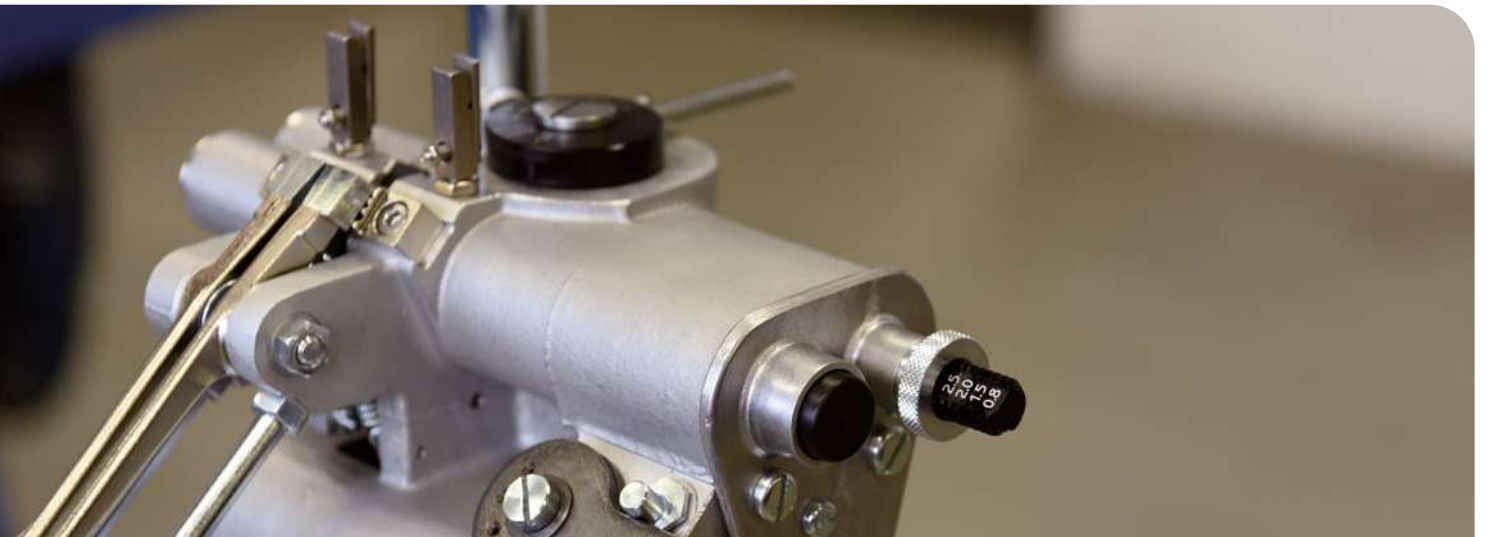

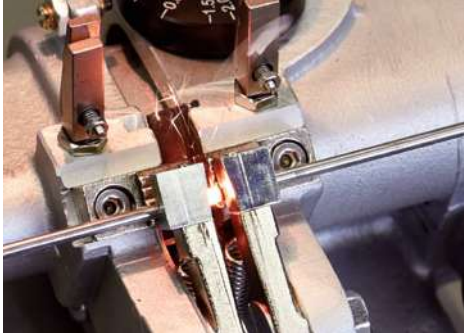

对焊丝径可达2.5毫米

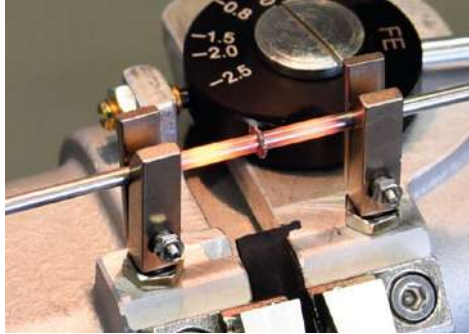

退火工艺

S型焊丝对焊有以机下版本：

类型	S-1	S-1,5	S-2	S-2,5	SA-1,5	SA-1,8
工作电压	部件编码					
110 V - 60 赫兹	1153170.001	1153171.001	1153172.001	1153173.001	1153174.001	1153175.001
230 V - 50/60 赫兹	1153170.002	1153171.002	1153172.002	1153173.002	1153174.002	1153175.002
380 V - 50/60 赫兹	1153170.003	1153171.003	1153172.003	1153173.003	1153174.003	1153175.003

对于S型的每个版本，都有以下选项：

备选办法	部件编码
设备支架S型	002200
两个轮子站立	002220
修剪手臂完整(仅S1型)	1051149
退火扩展 (始终与002347一起)	002346
夹紧下颚 (始终与002346一起)	002347
固定螺栓切割机	16.25.207
变压器KU-M40, 400VS1.5专用(11台..01.816)	1051702.005
变压器KU-M80, 230VS1.5专用(11台..01.944)	1051702.006
变压器KU-M80, 400VS1.5专用(11台..01.822)	1051702.007
变压器KU-M100, 400VS1.5专用(11台..01.830)	1051702.009
备件套S-1	1054908.001
备件套S1.5	1054908.002
备件套S-2	1054908.003
备件套S2.5	1054908.004
备件	1054908.005
备件	1054908.006
特殊电极S-1	1085175.01
电极专用S1.5	1085175.02
电极专用S-2	1085175.03
电极专用S-2.5	1085175.04
无控制变压器S型低部	1051142.004

网上订购www.myschlatter.com



视频类型S



技术数据不明确，不向您保证任何属性。

请参阅我们的一般销售条件，若有改动恕不另行通知。



标准版本



备选办法：
两个轮子站立

E10型对焊机，适用丝径从1.0到8.0毫米

E10型的主要特点是可重复焊接性强
接头质量高，操作维护方便。标准版本，包括退火用夹紧装置。

焊接范围

类型	E10 - 80	E10 - 100	E10 - 240
材料	电线直径 ¹		
钢非合金 ²	1,0 - 8,0 毫米	--	--
铜 (铜)	--	1,5 - 4,0 毫米	2,5 - 6,0 毫米
轻金属(Al)	--	1,5 - 6,0 毫米	4,0 - 7,0 毫米

¹ 大约。数值取决于合金 | ² C-含量<0.2%，冷轧和热轧丝

电力数据

类型	E10 - 80	E10 - 100	E10 - 240
50%占空比功率	0,9 kVA	1,3 kVA	2,2 kVA
引信保护 (慢动作)。)取决于工作电压	10 - 16 A	10 - 16 A	16 - 20 A
每相供应铅横截面 (毫米 ²)	须由当地电力公司确定..在指示中提供的信息很少，只能视为指南。		





稳定高质量的对焊机



选项：研磨附件

E10型对焊装置有以下版本：

类型	E10 - 80	E10 - 100	E10 - 240
工作电压	部件编码		
115 V - 60赫兹	1135069.001	--	1135174.001
230 V - 50/60赫兹	1135069.002	1135173.001	1135174.002
400 V - 50/60赫兹	1135069.003	1135173.002	1135174.003
420 V - 50/60赫兹	1135069.004	1135173.003	1135174.004
440 V - 50/60赫兹	1135069.005	--	--
480 V - 50/60赫兹	1135069.006	--	--

每个版本的E10类型有以下备选项：

备选项	部件编码
研磨附件115V-60赫兹	1135070.001
研磨附件230V-50/60赫兹	1135070.002
磨削附件380V-50/60赫兹	1135070.003
磨削附件420V-50/60赫兹	1135070.004
研磨附件440V-50/60赫兹	1135070.005
磨削附件480V-50/60赫兹	1135070.006
丝剪	1133104
去毛刺夹持器Ø1,0, 6,0毫米	009999.001
去毛刺夹持器Ø2,0, 8,0毫米	009999.002
电极标准E10右(4L)	1171484
电极标准E10左(4L)	1171482
E10型易损件	1135073

欢迎在线订购www.myschlatter.com



E10/M10视频



技术数据不明确，不向您保证任何属性。
请参阅我们的一般销售条件，若有修改恕不另行通知。

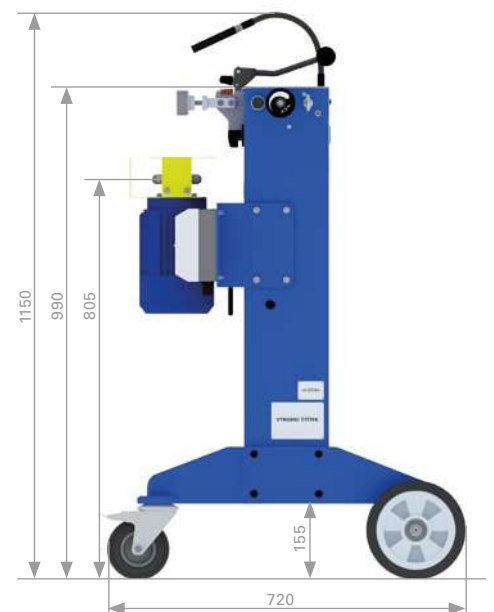
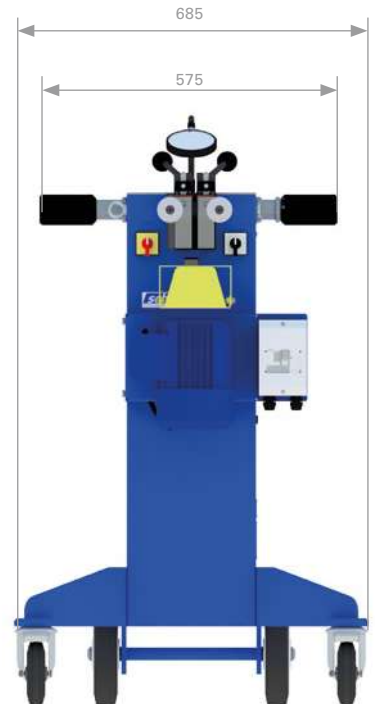

M10型对焊机，适用于丝径：4.0至16.0毫米

M10型的主要特点是焊接接头质量高，可重复性强，焊接操作自动控制，平行导轨精确对准，操作维护方便。

焊接范围

材料	非合金钢 *	铜 (Cu)	黄铜 (Ms)	轻金属 (Al)
丝径	4,0 - 16,0 毫米	4,0 - 8,0 毫米	4,0 - 10,0 毫米	5,0 - 10,0 毫米
横截面	12,0 - 200,0 毫米 ²	12,0 - 50,0 毫米 ²	12,0 - 80,0 毫米 ²	20,0 - 80,0 毫米 ²

* C级<0.2%，冷轧和热轧丝

电气数据

50%占空比功率	6,7 kVA			
工作电压	230 V - 50/60赫兹	400 V - 50/60赫兹	440 V - 50/60赫兹	480 V - 50/60赫兹
引信保护 (慢动作)	20 A	16 A	16 A	16 A
相	1L / N / PE	3L / N / PE	3L / N / PE	3L / N / PE
每相横截面电源线 (毫米 ²)	须由当地电力公司确定.. 在指示中提供的信息很少，只能视为指南。			



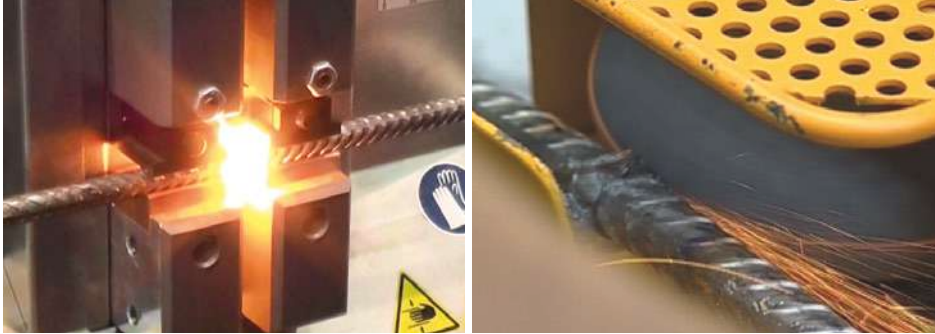

精确的对准源于由于精确平行

研磨附件

M10型焊丝对焊装置有以下版本：

类型	操作电压	部件编号
M10	230 V - 50/60赫兹	1133096.001
	400 V - 50/60赫兹	1133096.002
	440 V - 50/60赫兹	1133096.003
	480 V - 50/60赫兹	1133096.004

对于M10类型的每个版本，有以下备选项：

备选项	部件编号
固定装置支架	1133102
研磨附件230V-50/60赫兹	1133103.001
磨削附件380V-50/60赫兹	1133103.002
研磨附件440V-50/60赫兹	1133103.003
磨削附件480V-50/60赫兹	1133103.005
退火夹紧装置	1133098
去毛刺夹持器Ø1.0-6.0毫米	009999.001
去毛刺夹持器Ø2.0-8.0毫米	009999.002
铜焊接用钢电极，2V槽连接	1133106
电极标准M10	1135503
电流带	1133107
M10型易损件	1133109

在线订购 www.myschlatter.com

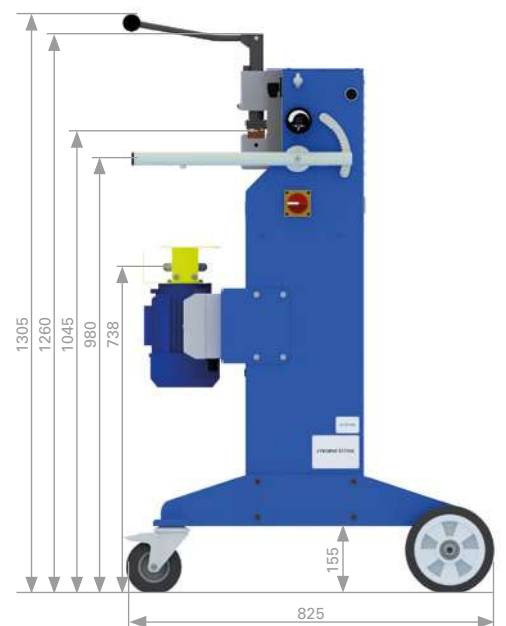

视频类型E10/M10



技术数据不明确，不向您保证任何属性。
请参阅我们的一般销售条件，若有修改，恕不另行通知。

工厂建筑的可靠伙伴

Schlatter集团是电阻焊接系统，造纸网设备，丝网编织机领域的世界领先设备制造商，并能提供专业的解决方案。凭借我们在工业工程领域的长期专业技术，创新精神和可靠的客户服务，我们为客户提供了高性能和高质量的制造系统。



工厂设计经验

焊接、编织和工业工程方面的综合竞争力使得上市公司瑞士Schlatter集团在工厂工程领域获得了安全的称号。

电阻焊接部分

我们开发和建造电阻焊接系统用于工业焊网、钢筋焊网以及钢轨焊接的生产。

编织部分

我们制造编织和整理机器用于造纸机织物，以及我们Jager品牌下的丝网编织机。

联系我们

专业销售、技术支持、客户服务和综合管理在Schlatter集团全球范围内都有选定代表或代理。您可在我司网站上找到相关联络方式：www.schlattergroup.com。

Schlatter Industries AG

Brandstrasse 24
8952 Schlieren | Switzerland
T +41 44 732 71 11
F +41 44 732 45 50
www.schlattergroup.com